

RESERVOIR EQUIPE ASSEMBLED AIR RECEIVER TYPE 1RV500

1x500l 30bar vertical

1x500l 435psi vertical

REF.0358180.130A

Pour tout renseignement complémentaire ne figurant pas dans ce document s'adresser à :

For any further information which does not appear on this document, please enquire to:

GALI FRANCE S.A.

1, rue Barthélémy Thimonnier

Z.I. 66200 ELNE (FRANCE)

Tél. 33(0)4 68 22 20 05 - Fax. 33(0)4 68 22 47 44

e.mail : comfr@gali-france.fr / comexp@gali-francefr

RESERVOIR EQUIPE ASSEMBLED AIR RECEIVER

1RV500

CARACTERISTIQUES TECHNIQUES TECHNICAL DATA		
Pression de service maximum <i>Maximum working pressure</i>	bar psi	32 464
Volume <i>Capacity</i>	l l	1x500 1x500
Pression d'utilisation <i>Using pressure</i>	bar psi	30 435
Pression d'épreuve <i>Test pressure</i>	bar psi	45,8 664,5
Température ambiante <i>Ambient temperature</i>	°C °F	-10° +55° ⁽¹⁾ 14° +131° ⁽¹⁾
Construction suivant / Réception <i>Build according to / Reception</i>	-	CODAP / CE ⁽²⁾ CODAP / CE ⁽²⁾
Raccordement de remplissage (raccordement femelle gaz Rp) <i>Filling connection (gas female connection :Rp)</i>	-	1/2" ⁽³⁾ 1/2" ⁽³⁾
Raccordement de sortie (raccordement femelle gaz Rp) <i>Outlet connection (gas female connection :Rp)</i>	-	1" ⁽³⁾ 1" ⁽³⁾
Alarme pression basse <i>Low pressure alarm</i>	-	Option Optional
Soupape de sûreté <i>Safety valve</i>	-	32 bar laiton CE 464 psi brass CE
Manomètre (marquage à 30 bar) <i>Pressure gauge (30 bar marking)</i>	-	Ø63 cl.1,6 0-60bar Ø63 cl.1,6 0-60bar
Vannes <i>Manual valves</i>	-	Inox. 316L cadennassable ss 316L lockable
Peinture extérieure ⁽⁴⁾ (couleur) <i>Painting external⁽⁴⁾ (color)</i>	-	RAL5005 ⁽⁵⁾ RAL5005 ⁽⁵⁾

⁽¹⁾ Autre température sur demande.

⁽¹⁾ Other temperature on request.

⁽⁴⁾ Peinture intérieure sur demande.

⁽⁴⁾ Inside painting on request.

⁽²⁾ Autre construction ou réception sur demande.

⁽²⁾ Other build or reception on request.

⁽⁵⁾ Autre couleur ou peinture suivant spécification sur demande.

⁽⁵⁾ Other color or painting according to specification on request.

⁽³⁾ Autre raccordement sur demande.

⁽³⁾ Other connection on request.

Conforme à la directive européenne : 97/23/CE.

According to the european directive : 97/23/CE.

SHEMA DE PRINCIPE PRINCIPLE DIAGRAM

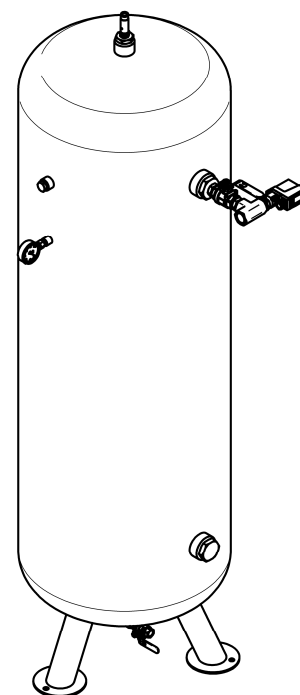
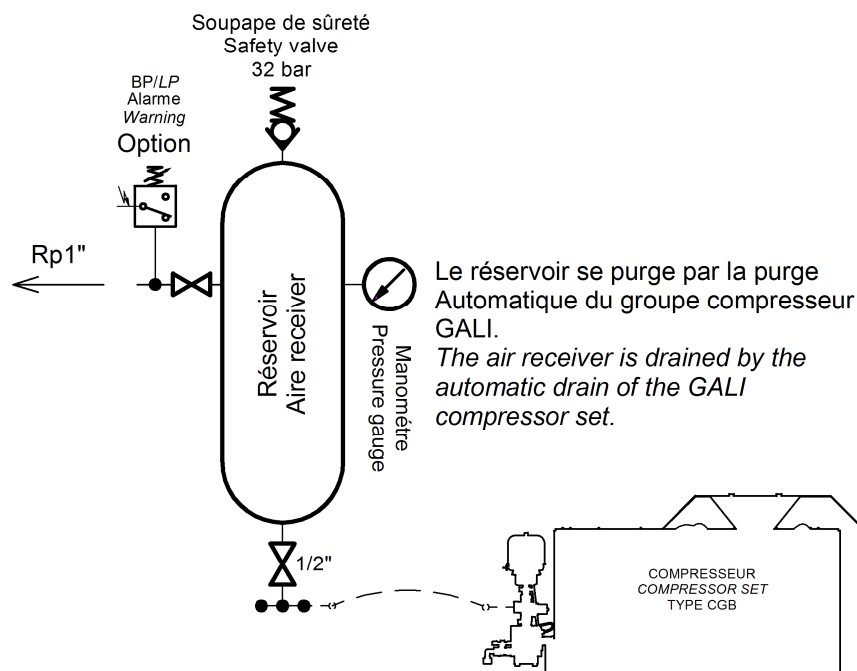

Données techniques sans engagement.
Technical data not binding.

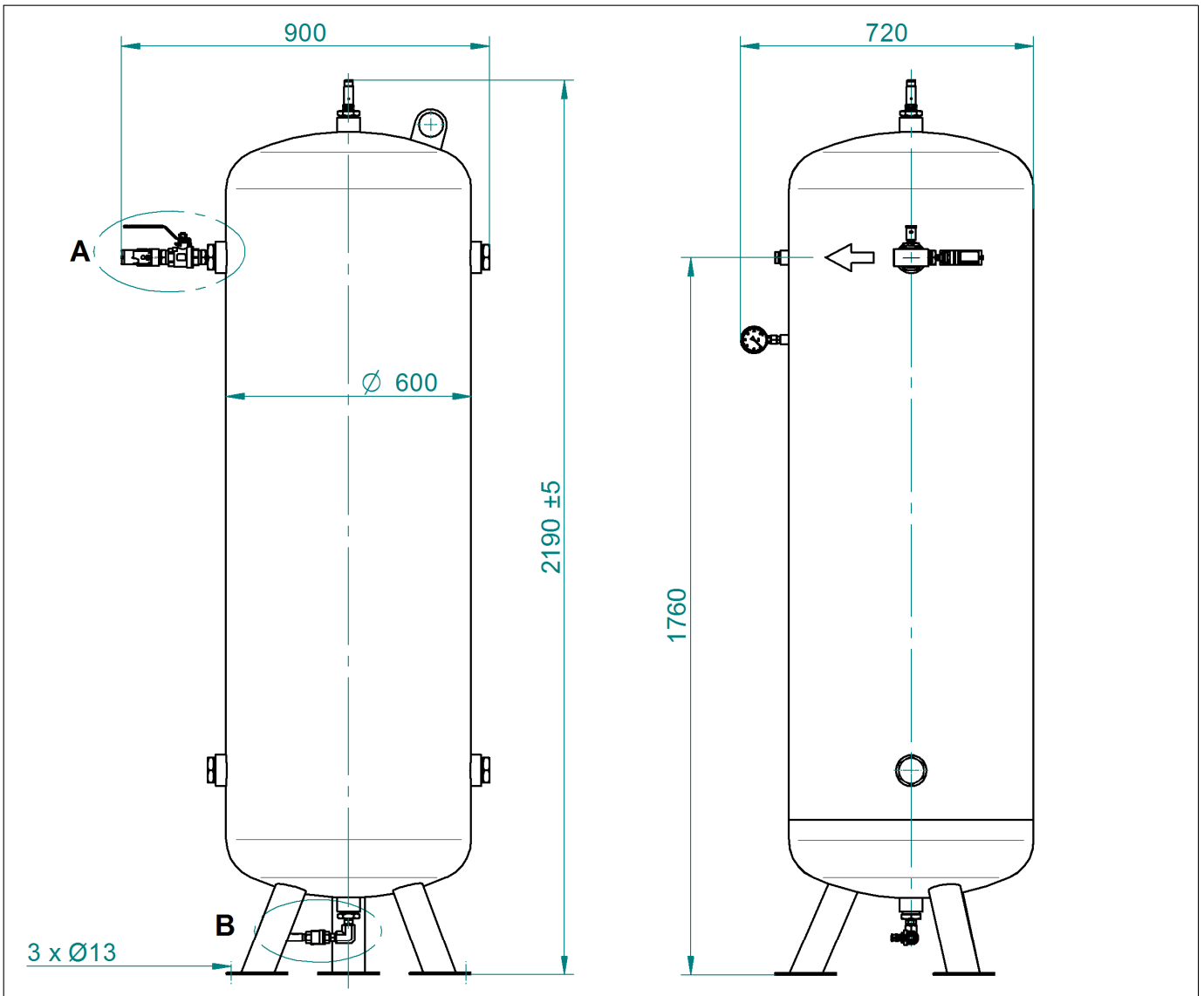

DETAIL A

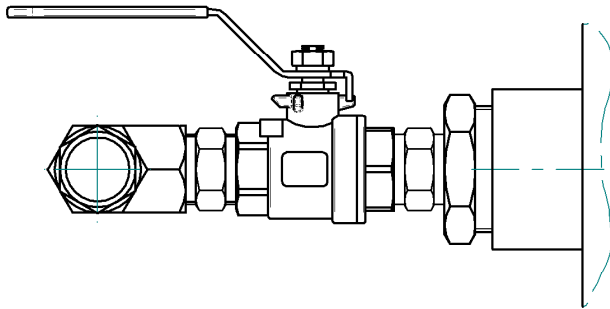

DETAIL B

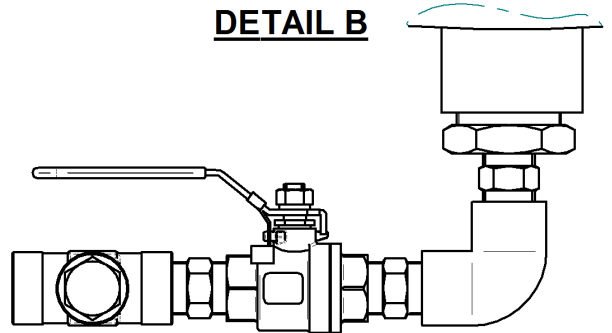

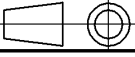
IND.	DATE	DETAIL DES MODIFICATIONS	
CE PLAN EST NOTRE PROPRIÉTÉ ET NE PEUT ÊTRE COMMUNIQUÉ OU REPRODUIT SANS NOTRE AUTORISATION			
SIEGE & DIRECTION ZI. 66200 ELNE TEL: +33 (0)4 68 22 20 05 FAX: 33 (0)4 68 22 47 44		 FRANCE, S.A.	
DES. PUIGNAN.V 			
VER. T.Barcelo		RESERVOIR EQUIPE ASSEMBLY AIR RECEIVER TYPE GVS1RV500 - 30 bar	
Ech : 1:15		RÉFÉRENCE N° 0358180.130A	
		DATE : 21/12/04	
		PLAN N° 6433 A4	
		PAGE : 1/2 IND. b	