

**Réservoirs Equipés**  
**Assembled Air Receivers**

**Gali**

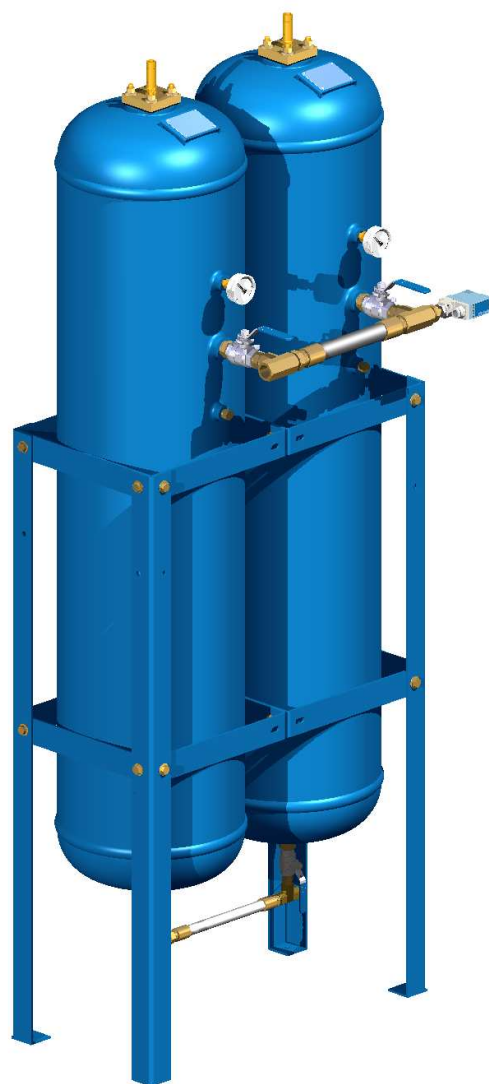

# **RESERVOIRS EQUIPES** **ASSEMBLED AIR RECEIVERS**

**TYPE 2RV200**

**2x200l 30bar vertical**

**2x200l 435psi vertical**

**REF.0358240.130A**

[www.galigrup.com](http://www.galigrup.com) · Subsidiaries in Spain, France, Allemagne, Italie, la Chine.

NCC14146 F-E

**GALI INTERNACIONAL, SA**  
C/ Josep Tura, 5  
08181 Sentmenat (Barcelona)  
SPAIN  
T +34 93 715 31 11 · F +34 93 715 07 51  
[gali@galigrup.com](mailto:gali@galigrup.com) · [www.galigrup.com](http://www.galigrup.com)

**GALI FRANCE, SA**  
1, Rue Barthélémy Thimonnier  
66200 Elne  
FRANCE  
T +33 468 22 20 05 · F +33 468 22 47 44  
[comfr@gali-france.fr](mailto:comfr@gali-france.fr) & [comexp@gali-france.fr](mailto:comexp@gali-france.fr)

# RESERVOIR EQUIPE ASSEMBLED AIR RECEIVER

## 2RV200

CARACTERISTIQUES TECHNIQUES TECHNICAL DATA		
Pression de service maximum <i>Maximum working pressure</i>	bar psi	32 464
Volume <i>Capacity</i>	l l	2x200 2x200
Pression d'utilisation <i>Using pressure</i>	bar psi	30 435
Pression d'épreuve <i>Test pressure</i>	bar psi	49,5 718
Température ambiante <i>Ambient temperature</i>	°C °F	-20° +50° <sup>(1)</sup> -4° +122° <sup>(1)</sup>
Construction suivant / Réception <i>Build according to / Reception</i>	-	CODAP / CE <sup>(2)</sup> CODAP / CE <sup>(2)</sup>
Raccordement de remplissage (raccordement femelle gaz Rp) <i>Filling connection (gas female connection :Rp)</i>	-	1/2" <sup>(3)</sup> 1/2" <sup>(3)</sup>
Raccordement de sortie (raccordement femelle gaz Rp) <i>Outlet connection (gas female connection :Rp)</i>	-	1" <sup>(3)</sup> 1" <sup>(3)</sup>
Alarme pression basse <i>Low pressure alarm</i>	-	Option Optional
Soupape de sûreté <i>Safety valve</i>	-	32 bar laiton CE 464 psi brass CE
Manomètre (marquage à 30 bar) <i>Pressure gauge (30 bar marking)</i>	-	Ø63 cl.1,6 0-60bar Ø63 cl.1,6 0-60bar
Vannes <i>Manual valves</i>	-	Inox. 316L cadennassable ss 316L lockable
Peinture extérieure <sup>(4)</sup> (couleur) <i>Painting external<sup>(4)</sup> (color)</i>	-	RAL5005 <sup>(5)</sup> RAL5005 <sup>(5)</sup>
Poids <i>Weight</i>	kg lb	410 902

<sup>(1)</sup> Autre température sur demande.

<sup>(1)</sup> Other temperature on request.

<sup>(4)</sup> Peinture intérieure sur demande.

<sup>(4)</sup> Inside painting on request.

<sup>(2)</sup> Autre construction ou réception sur demande.

<sup>(2)</sup> Other build or reception on request.

<sup>(5)</sup> Autre couleur ou peinture suivant spécification sur demande.

<sup>(5)</sup> Other color or painting according to specification on request.

<sup>(3)</sup> Autre raccordement sur demande.

<sup>(3)</sup> Other connection on request.

Conforme à la directive européenne : 97/23/CE.  
According to the european directive : 97/23/CE.

### SHEMA DE PRINCIPE PRINCIPLE DIAGRAM

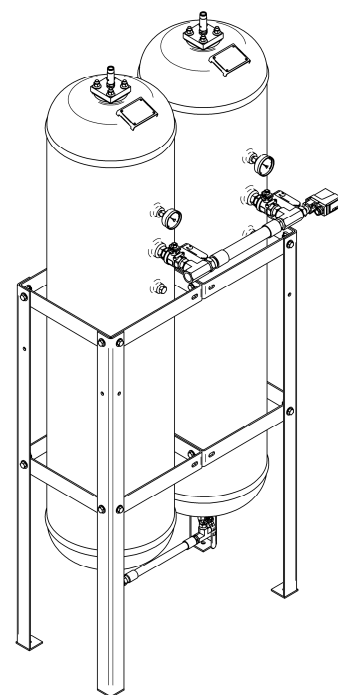
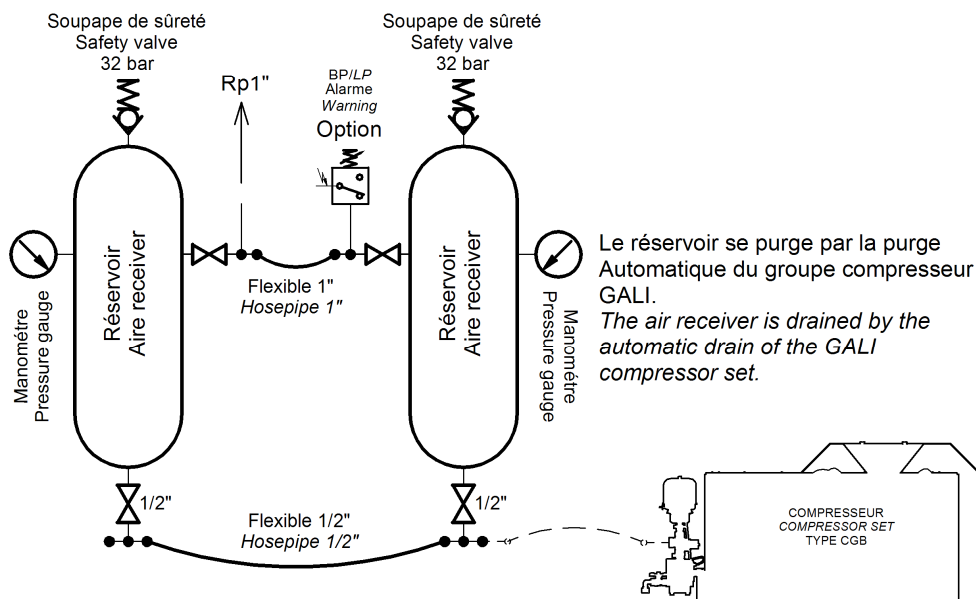

Données techniques sans engagement.  
Technical data not binding.

**gali**

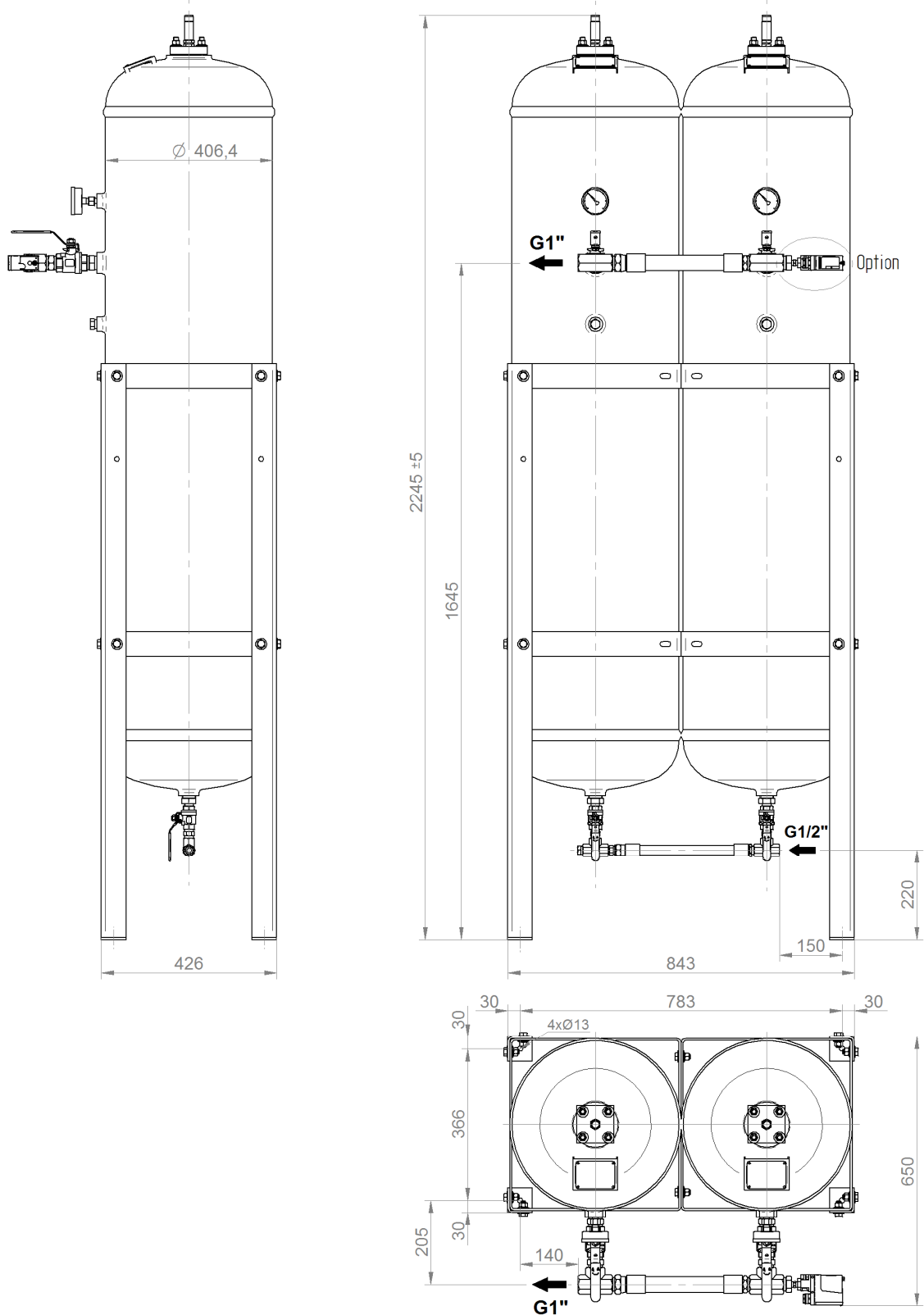

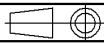
IND.	DATE	DETAIL DES MODIFICATIONS	RÉFÉRENCE N°
CE PLAN EST NOTRE PROPRIÉTÉ ET NE PEUT ÊTRE COMMUNIQUÉ OU REPRODUIT SANS NOTRE AUTORISATION			0358240.130A
<b>SIEGE &amp; DIRECTION</b> ZI. 66200 ELNE TEL: +33 (0)4 68 22 20 05 FAX: 33 (0)4 68 22 47 44		 <b>FRANCE, S.A.</b>	DATE: 17/10/05
DES. PUIGNAN.V			PLAN N° 6084 <b>A3</b>
VER. T.B	Ech : 1:10	<b>RESERVOIR EQUIPE</b> <b>ASSEMBLY AIR RECEIVER</b> TYPE 2RV200L 32 bar	PAGE: 1/1   IND. a