

Groupe Compresseur
Compressor Set

Gali

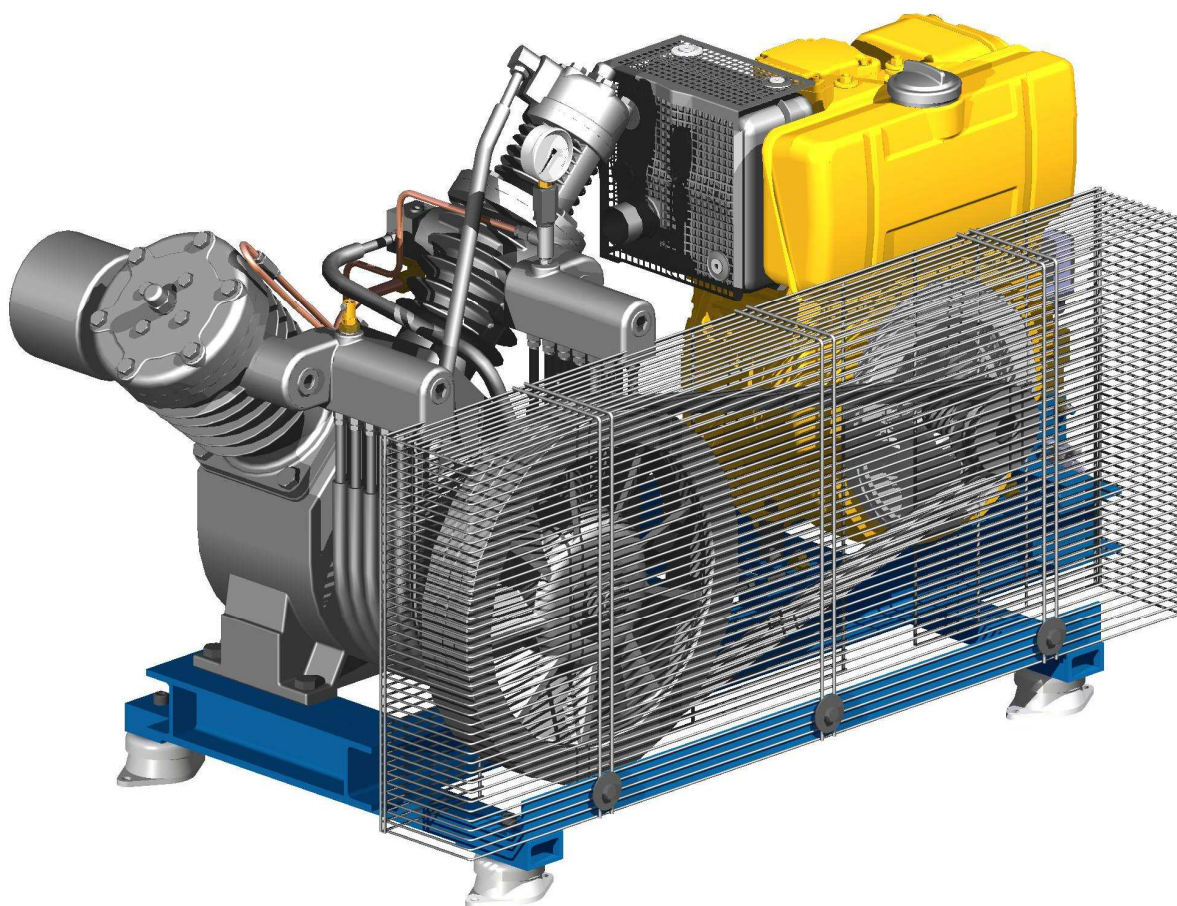

**GROUPE COMPRESSEUR
COMPRESSOR SET
TYPE MCG650D**

**30bar 44m³/h
435psi 25,9CFM
REF.0902763.200A**

www.galigrup.com · Subsidiaries in Spain, France, Allemagne, Italie, la Chine.

NCC14135 F-E

GALI INTERNACIONAL, SA
C/ Josep Tura, 5
08181 Sentmenat (Barcelona)
SPAIN
T +34 93 715 31 11 · F +34 93 715 07 51
gali@galigrup.com · www.galigrup.com

GALI FRANCE, SA
1, Rue Barthélemy Thimonnier
66200 Elne
FRANCE
T +33 468 22 20 05 · F +33 468 22 47 44
comfr@gali-france.fr & comexp@gali-france.fr

GROUPE COMPRESSEUR COMPRESSOR SET

MCG650D

CARACTERISTIQUES TECHNIQUES TECHNICAL DATA		
Pression d'utilisation maximum <i>Maximum working pressure</i>	bar <i>psi</i>	30 435
Vitesse de rotation (compresseur) <i>Rotation speed (compressor)</i>	tr/min <i>RPM</i>	820 820
Volume maximum engendré <i>Maximum sucked capacity</i>	Nm ³ /h <i>CFM</i>	57 33,5
Débit réel moyen de 0 à 30 bar <i>Average effective flow from 0 to 435 psi</i>	Nm ³ /h <i>CFM</i>	44 25,9
Nombre de cylindres et Ø <i>Number of cylinders and Ø</i>	mm <i>in</i>	2 - Ø63,5 & Ø127 2 - Ø2,5" & 5"
Course <i>Stroke</i>	mm <i>in</i>	50,8 2"
Type de lubrification et capacité (huile de type SAE30HD) <i>Lubrication type and capacity (SAE30HD oil type)</i>	l l	Barbotage - 2,5 <i>Splashing lubrication - 2,5</i>
Type des clapets <i>Valves type</i>	-	Concentrique <i>Concentric</i>
Puissance du moteur diesel <i>Power of engine motor</i>	kW <i>HP</i>	10 13.40
Démarrage électrique <i>Electric starting up</i>	Standard Optional	12V – batterie (battery) 12V-50Ah 24V – batterie (battery) 2x12V-40Ah
Arrêt automatique à la pression <i>Automatic stop at the pressure</i>	bar <i>psi</i>	30 435
Température ambiante <i>Ambiant temperature</i>	°C °F	-10° +40° ⁽⁶⁾ +14° +104° ⁽⁶⁾
Accouplement <i>Drive</i>	-	Courroie trapézoïdale <i>Trapezoidal belt</i>
Flexible de remplissage (raccordement mâle gaz Rc) <i>Filling hosepipe (gaz male connection :Rc)</i>	-	Ø1/2" - longueur : 0,6m ⁽⁶⁾ Ø1/2" - length : 0,6m ⁽⁶⁾
Peinture (couleur) <i>Painting (color)</i>	-	RAL5005 ⁽⁷⁾ RAL5005 ⁽⁷⁾

⁽²⁾ Autre pressostat sur demande.

⁽²⁾ Other pressure switch on request.

⁽⁵⁾ Autre température sur demande.

⁽⁵⁾ Other pressure switch on request.

⁽⁶⁾ Autre longueur sur demande.

⁽⁷⁾ Autre couleur ou peinture suivant spécification sur demande.

⁽⁶⁾ Other length on request.

⁽⁷⁾ Other color or painting according to specification on request.

Conforme aux directives européennes : 97/23/CE, 98/37/CE, 89/336/CEE et 73/23/CEE.

According to european directives : 97/23/CE, 98/37/CE, 89/336/CEE et 73/23/CEE.

LISTE DE PIECES POUR MISE EN SERVICE DU MCG650D COMMISSIONING PART LIST OF MCG650D				LISTE DE PIECES POUR 2 ANS D'UTILISATION DU MCG650D TWO YEARS OPERATING PART LIST OF MCG650D			
Qty	Reference	DÉSIGNATION	ITEM	Qty	Reference	DÉSIGNATION	ITEM
1	0104350.90A	Jeu de rechange clapet AR	<i>Set of change (no return valve)</i>	2	0350002.00A	Joint décanteur	<i>Separator gasket</i>
1	0100601.00A	Jeu de joints (compresseur)	<i>Set of gasket (compressor)</i>	1	0104350.90A	Jeu de rechange clapet AR	<i>Set of change (no return valve)</i>
1	0650235.00A	Bidon 5L huile (compresseur)	<i>Oil 5L (compressor)</i>	2	3317021.20A	Courroie B83	<i>Belt B83</i>
1	0902763.251A	Kit secours moteur diesel 1D81Z	<i>Kit help diesel engine 1D81Z</i>	2	0100601.00A	Jeu de joints (compresseur)	<i>Set of gasket (compressor)</i>
				1	0100602.00A	Jeu de clapet (compresseur)	<i>Set of valve (compressor)</i>
				1	0158018.168A	Élément filtrant (compresseur)	<i>Filter element (compressor)</i>
				2	0650235.00A	Bidon 5L huile (compresseur)	<i>Oil 5L (compressor)</i>
				1	0902763.252A	Kit entretien 1000h 1D81Z	<i>Kit maintenance 1000h 1D81Z</i>

Référence du jeu de segments BP & HP/ Number of LP & HP rings set : 0100603.00A

GROUPES COMPRESSEUR COMPRESSOR SET

MCG650D

COURBE DE REMPLISSAGE FILLING DIAGRAM

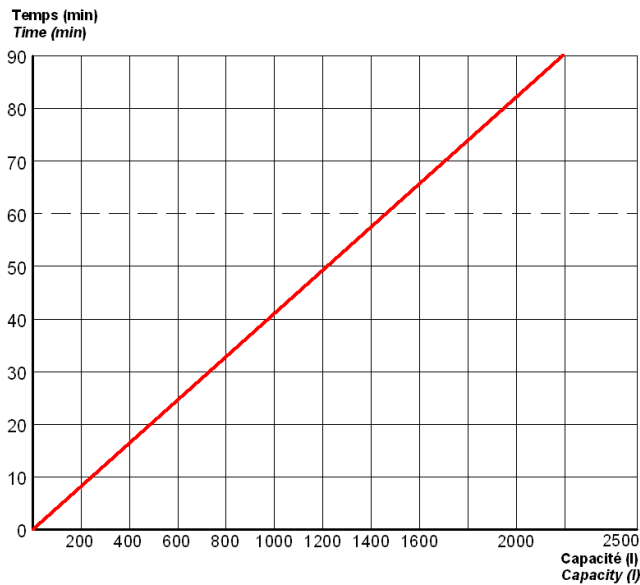

SCHEMA DE PRINCIPE PRINCIPLE DIAGRAM

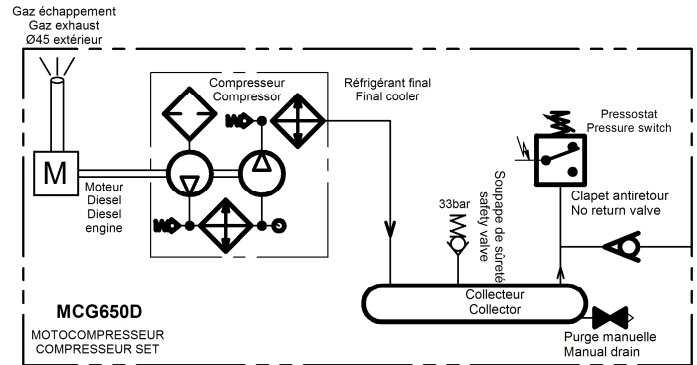



MAINTENANCE MAINTENANCE

	Hebdomadaire Weekly	50 h 50 h	400 h ou 1 an 400 h or 1 year	1000h ou 2 an 1000h or 2 y.	3000h ou 5 an 3000h or 5 y.	10 ans 10 years
Compresseur Compressor			Nettoyer Clean	Nettoyer Clean	Nettoyer Clean	Remplacer * Replace *
Niveau d'huile ou vidange Oil level or drain	Contrôler Control	Vidange Drain	Vidange Drain	Vidange Drain	Vidange Drain	Vidange Drain
Filtre d'aspiration Aspiration filter			Nettoyer Clean	Remplacer Replace	Nettoyer Clean	Nettoyer Clean
Roulements et embiellage Ball bearing and connecting rod assembly			Contrôler Control	Contrôler Control	Contrôler Control	Contrôler Control
Clapets d'admiss. et d'échap. Induction and exhaust valves				Nettoyer Clean	Remplacer Replace	Remplacer Replace
Segments BP et HP BP and HP rings						Remplacer Replace
Jeu de joints Set of gaskets						Remplacer Replace
Courroies Belts			Régler Adjust	Régler Adjust	Régler Adjust	Remplacer Replace
Décanteur Separator tank					Nettoyer Clean	Nettoyer Clean
Joint décanteur Gasket separator tank					Remplacer Replace	Remplacer Replace
Clapet anti-retour No return valve			Contrôler Control	Nettoyer Clean	Nettoyer Clean	Nettoyer Clean
Jeu rechange clapet AR Spare set NR valve					Remplacer Replace	Remplacer Replace
Serrage des vis Tighten all bolts		Contrôler Control	Contrôler Control	Contrôler Control	Contrôler Control	Contrôler Control
Flexibles (fuites) Hosepipes (leaks)				Contrôler Control	Contrôler Control	Contrôler Control

*: si nécessaire / if necessary.

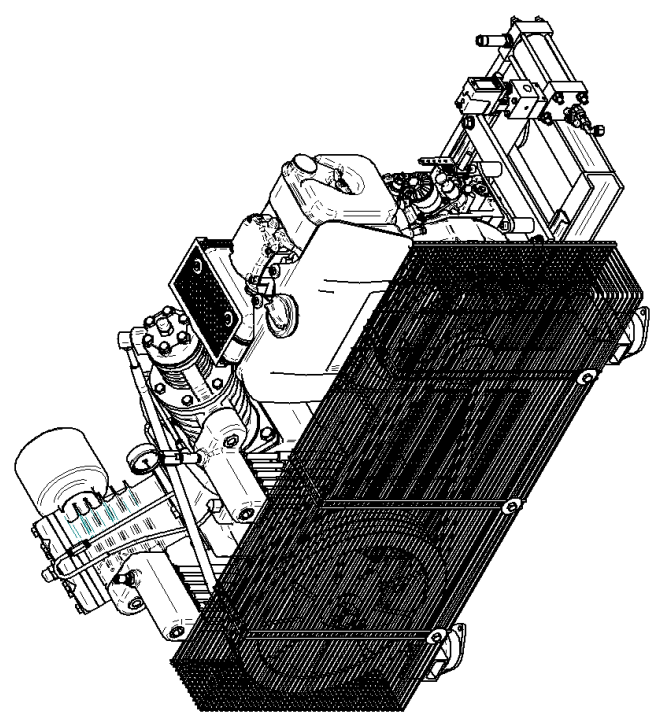
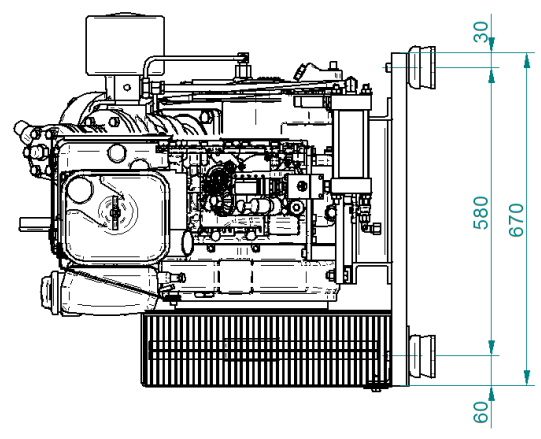
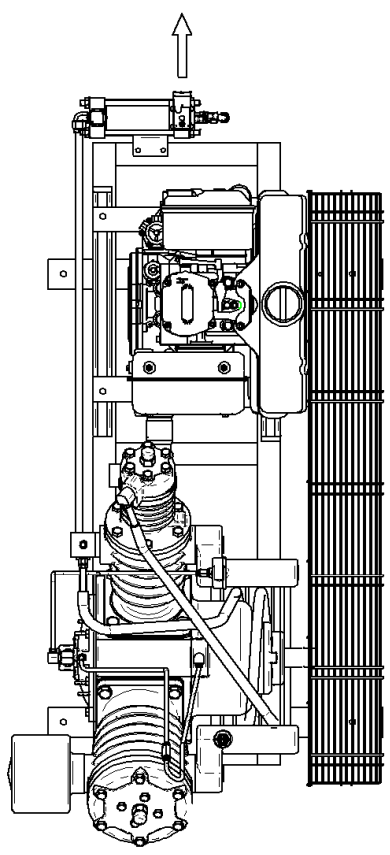
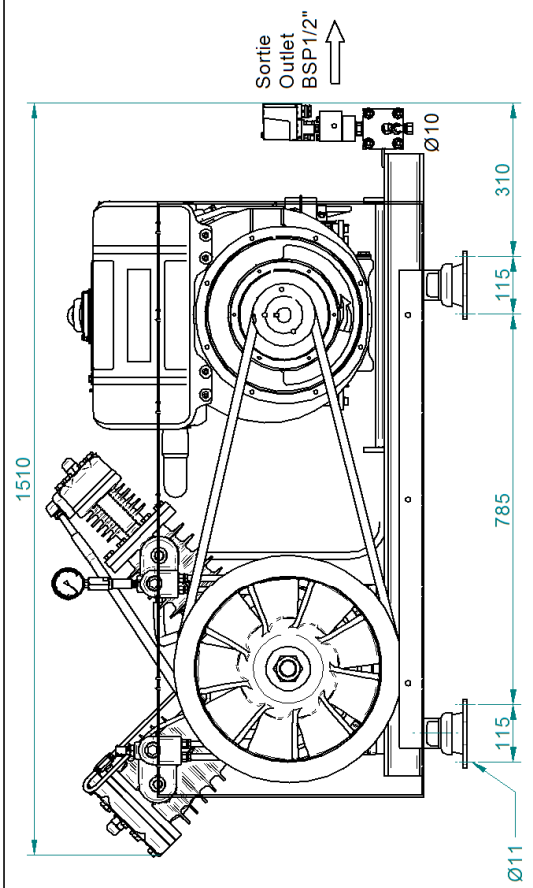
** : la membrane uniquement / the membrane only.



IND. DATE		Ajout pressostat M/A sur décanteur	
IND. DATE		DETAIL DES MODIFICATIONS	
CE PLAN EST NOTRE PROPRIÉTÉ ET NE PEUT ÊTRE COMMUNIQUÉ OU REPRODUIT SANS NOTRE AUTORISATION			
SIEGE & DIRECTION		RÉFÉRENCE N°	
ZI. 66200 ELNE		0902763.200A	
TEL : +33 (0)4 68 22 20 05		DATE : 30/04/08	
FAX : 33 (0)4 68 22 47 44		PLAN N° 6925	
DES.T3Barcelo	VER. JPS		PAGE : 1/2
Ech : 1:10		IND. b	
 FRANCE, S.A. GRUPE COMPRESSEUR COMPRESSOR SET MCG 650D - 30bar			